

Razvodna i ugradna dozna za ošupljene zidove. Dimenzije prema DIN 49073-1, za debljinu ploče 7 - 35 mm. Standardna kombinovana udaljenost 71 mm, mogućnost povezivanja pomoću komada za kombinacije između kutija uređaja, 8 otvora za NYM-kablove, kablove za podatke i cevi Ø 20 mm. Kutije sa uređajima mogu se koristiti i kao priključne kutije u skladu sa VDE 0606-1 sa dvostrukim vijčanim pričvršćivanjem i poklopcem vijka, klase zaštite IP30. Prema IEC 60670-1, IEC 60670-22 i DIN 49073-1.



PP polipropilen

Matični podaci

Broj artikla	2003442
Tip	HV 60
Oznaka 1	Razvodna kutija
Oznaka 2	za šuplji zid, bez halogena
Proizvođač	OBO
Dimenzija	Ø68mm, H61mm
Boja	narandžasto
Materijal	Polipropilen
Najmanja prodajna jedinica	25
Jedinica količine	Komad
Težina	2,74 kg
Jedinica težine	kg/100 pari

Tehnicki list

Razvodna i ugradna dozna za ošupljene zidove

Broj artikla: 2003442



Dimenzije

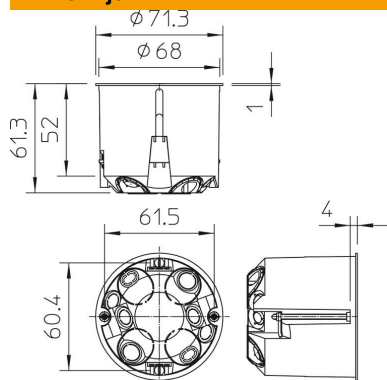

Visina	61 mm
--------	-------

Tehnički podaci

Broj uvoda	8
Broj umetaka	1
Vrsta uvoda_	Pripremljeni otvori za NYM-provodnike, provodnike za prenos podataka i cevi Ø 20 mm
Vrsta uvoda u kućište	Užlebljenje
Varijanta	Pojedinačno
Model	Prikjučne kutije za uređaje
Pričvršćivanje uređaja	Vijci
Opremanje	bez
Poklopac	bez
Pričvršćivanje poklopca	neodgovarajuće
Uvod sa zadnje strane	da
Uvodi	8
samogasiv	Prema VDE 0471/DIN 695 deo 2-1, temperatura testiranja 850°C
Oblik	okruglo
Prečnik rupe za bušenje	68 mm
Održavanje funkcionalnosti	bez
Visina poda min.	61 mm
za prečnik cevi	20 mm
Odgovara za debljinu ploče maks.	35 mm
Odgovara za debljinu ploče min.	7 mm
Razmak vijaka uređaja	60 mm
bez halogena	da
Maks. Prečnik provodnika	2,5 mm ²
Sa zaštitom	ne
S vezicom za eksere	ne
Sa vijcima	da
Način montaže	Ošupljen zid
Nominalni prečnik maks.	2,5 mm ²
Nominalni prečnik min.	1,5 mm ²
Mogućnost plomiranja	ne
Otporno na udarce	ne
Vrsta zaštite	IP30
Potpornici	bez
Hermetički	ne
Nominalni napon	400 V