

# Tehnicki list

## Imbus anker MMS-plus I 7,5x40, sa kombinovanim navojnim naglavkom

Broj artikla: 3498266



Anker vijak za direktnu montažu bez tiplova u ispućalom i neispućalom betonu i zidanim površinama. Sa kombinovanim navojnim naglavkom M8/M10 za pričvršćivanje navojnih šipki.

Prema EAD ispitani, CE označeni građevinski proizvod sa Evropskom Tehničkom procenom (ETA) i dokazom o primenljivosti. Nosivost pod požarnim opterećenjem dokazana do klase vatrootpornosti R120.



**St** čelik

**G** galvanski pocinkovano

### Matični podaci

|                            |                            |
|----------------------------|----------------------------|
| Broj artikla               | 3498266                    |
| Tip                        | MMS+ I 7.5x40              |
| Oznaka 1                   | Vijak MMS                  |
| Oznaka 2                   | sa mućom                   |
| Proizvođač                 | OBO                        |
| Dimenzija                  | 7,5x40                     |
| Materijal                  | Čelik                      |
| Površina                   | galvanski pocinkovano      |
| Standard za površinu       | EN ISO 19598 / EN ISO 4042 |
| Najmanja prodajna jedinica | 40                         |
| Jedinica količine          | Komad                      |
| Težina                     | 3,81 kg                    |
| Jedinica težine            | kg/100 pari                |

# Tehnicki list

Imbus anker MMS-plus I 7,5x40, sa kombinovanim navojnim naglavkom

Broj artikla: 3498266



## Dimenzije

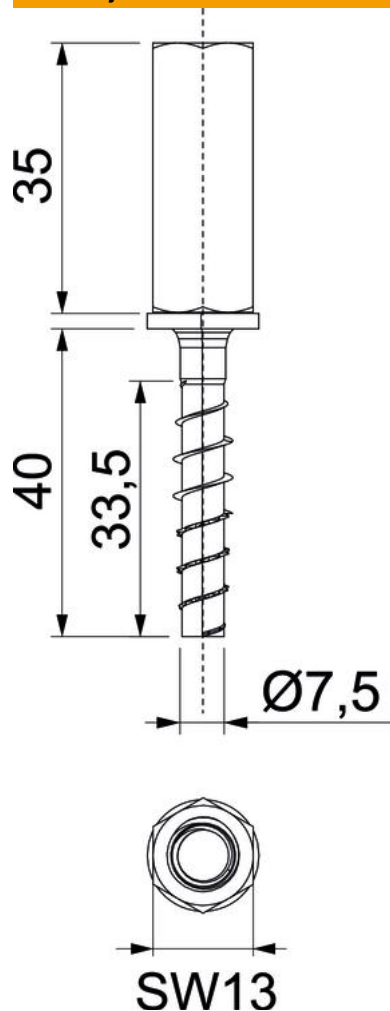

|             |        |
|-------------|--------|
| Dimenzije   | 7,5x40 |
| Dužina      | 40 mm  |
| Dimenzija L | 40 mm  |

## Tehnički podaci

|                   |                        |
|-------------------|------------------------|
| Prečnik rupe min. | 6 mm                   |
| Oblik glave       | šestougao (heksagonal) |
| širina ključa     | 13                     |
| Vijčani sistem    | šestougao (heksagonal) |