

Tehnicki list

Anker vijak za montažnu šinu MMS-plus MS 7,5x50, sa ravnom Pan glavom

Broj artikla: 3498261



Anker vijak za direktnu montažu bez tiplova u ispucalom i neispucalom betonu i zidanim površinama. Sa velikom okruglom glavom, za pričvršćivanje montažnih i profilnih šina. Torx pogon T30.

Prema EAD ispitani, CE označeni građevinski proizvod sa Evropskom Tehničkom procenom (ETA) i dokazom o primenjivosti. Nosivost pod požarnim opterećenjem dokazana do klase vatrootpornosti R120.

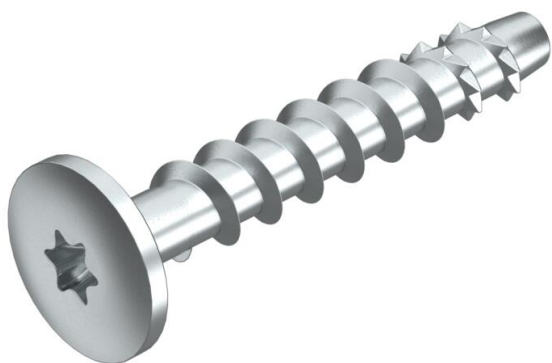

St	čelik
G	galvanski pocinkovano

Matični podaci

Broj artikla	3498261
Oznaka 1	Vijak MMS-plus 7,5x50
Oznaka 2	with flange head
Proizvođač	OBO
Dimenzija	7,5x50mm
Materijal	Čelik
Površina	galvanski pocinkovano
Standard za površinu	EN ISO 19598 / EN ISO 4042
Najmanja prodajna jedinica	100
Jedinica količine	Komad
Težina	1,5 kg
Jedinica težine	kg/100 pari

Tehnicki list

Anker vijak za montažnu šinu MMS-plus MS 7,5x50, sa ravnom Pan glavom

Broj artikla: 3498261



Dimenzije

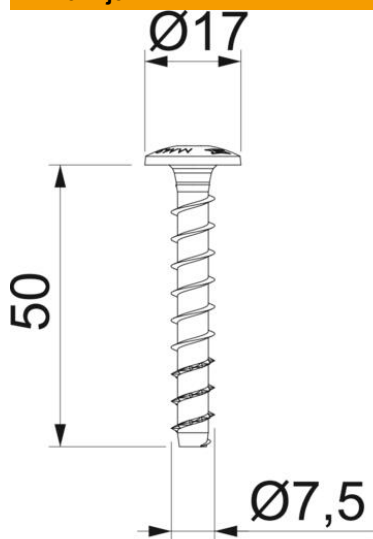

Dimenzije	7,5 x 50
Dužina	50 mm
Dimenzija L	50 mm

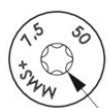

T30

Tehnički podaci

Prečnik rupe min.	6 mm
Prečnik glave	17 mm
Oblik glave	ostalo
Vijčani sistem	Torx