

Tehnicki list

Anker vijak MMS-plus ST 6x55, sa priključnim navojem

Broj artikla: 3498264



Anker vijak za direktnu montažu bez tiplova u ispucalom i neispucalom betonu i zidanim površinama. Priključni navoj M6 za prčvršćivanje obujmica sa navojnom stopom.

Prema EAD ispitani, CE označeni građevinski proizvod sa Evropskom Tehničkom procenom (ETA) i dokazom o primenjivosti. Nosivost pod požarnim opterećenjem dokazana do klase vatrootpornosti R120.

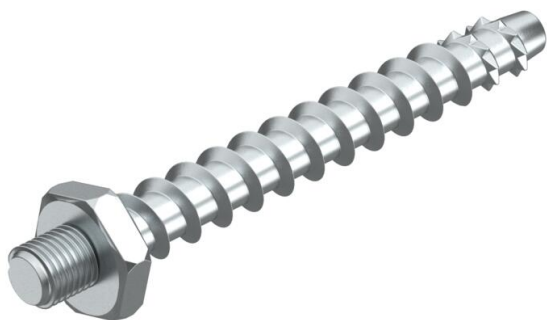

St čelik

G galvanski pocinkovano

Matični podaci

Broj artikla	3498264
Tip	MMS+ ST 6x55
Oznaka 1	Vijak
Oznaka 2	with connection thread
Proizvođač	OBO
Dimenzija	6x55mm
Materijal	Čelik
Površina	galvanski pocinkovano
Standard za površinu	EN ISO 19598 / EN ISO 4042
Najmanja prodajna jedinica	100
Jedinica količine	Komad
Težina	1,03 kg
Jedinica težine	kg/100 pari

Tehnicki list

Anker vijak MMS-plus ST 6x55, sa priključnim navojem

Broj artikla: 3498264



Dimenzije

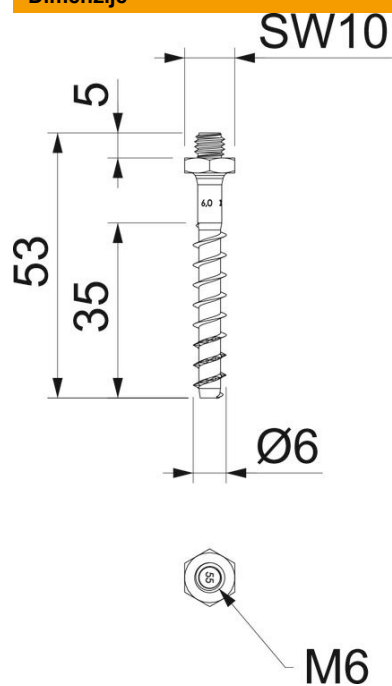

Dimenzije	6x55
Dužina	55 mm
Dimenzija L	55 mm

Tehnički podaci

Prečnik rupe min.	5 mm
širina ključa	10