

Tehnicki list

Anker vijak MMS-plus V 12x110, sa priključnim navojem

Broj artikla: 3498196



Anker vijak za direktnu montažu bez tiplova u ispućalom i neispućalom betonu i zidanim površinama. Sa priključnim navojem i podloškom za prihvat teških tereta. Pogodno za pričvršćivanje visećih nosača i zidnih nosača u ugradnoj instalaciji.

Prema EAD ispitani, CE označeni građevinski proizvod sa Evropskom Tehničkom procenom (ETA) i dokazom o primenjivosti. Nosivost pod požarnim opterećenjem dokazana do klase vatrootpornosti R120.



St čelik

VZ pocinkovano

Matični podaci

Broj artikla	3498196
Tip	MMS+ V 12x110
Oznaka 1	Vijak MMS
Oznaka 2	with connection thread
Proizvođač	OBO
Dimenzija	12x110
Materijal	Čelik
Površina	pocinkovano
Standard za površinu	
Najmanja prodajna jedinica	25
Jedinica količine	Komad
Težina	6,9 kg
Jedinica težine	kg/100 pari

Tehnicki list

Anker vijak MMS-plus V 12x110, sa priključnim navojem

Broj artikla: 3498196



Dimenzije

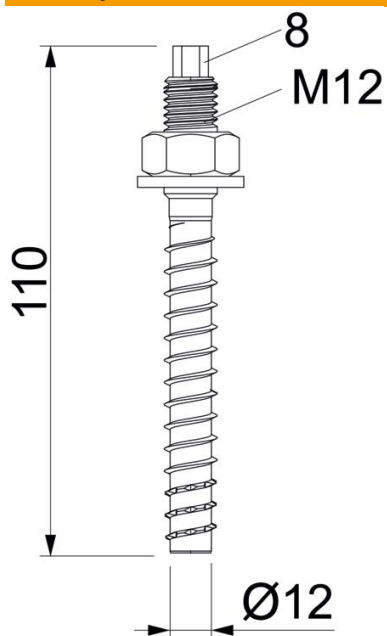

Dimenzije	12x110
Dužina	110 mm
Dimenzija L	110 mm

Tehnički podaci

Prečnik rupe min.	10 mm
Oblik glave	ostalo
širina ključa	8
Vijčani sistem	šestougao (heksagonal)