

Tehnicki list

Čelične krivine vruće pocinkovane utapanjem, s navojem

Broj artikla: 2046791



90°-krivina za elektroinstalacione cevi prema EN 61386-1 sa navojnim krajevima prema DIN EN 60423. Sa ravnom unutrašnjom stranom. Po svakoj krivini cevi je već montiran priključni naglavak.



St čelik

FT toplo pocinkovano utapanjem

Matični podaci

Broj artikla	2046791
Tip	SBNM50 FT
Oznaka 1	Stapa krivina
Oznaka 2	sa navojnom spojnicom
Proizvođač	OBO
Dimenzija	M50x1,5
Materijal	Čelik
Površina	vruće pocinkano utapanjem
Standard za površinu	DIN EN ISO 1461
Najmanja prodajna jedinica	5
Jedinica količine	Komad
Težina	125,8 kg
Jedinica težine	kg/100 pari

Tehnicki list

Čelične krivine vruće pocinkovane utapanjem, s navojem



Broj artikla: 2046791

Dimenzije

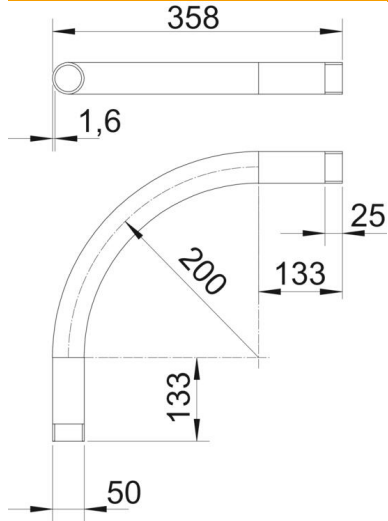

Dimenzija A	133 mm
Dimenzija B	358 mm
Dimenzija D	50 mm
Dimenzija l	25 mm
Dimenzija M (mm)	M50
Dimenzija r	200 mm
Dimenzija t	1,6 mm

Tehnički podaci

Varijanta	Navoj
Fleksibilno	ne
za nominalni prečnik cevi	50 mm
Navoj	M50x1,5
bez halogena	ne
S revizionim otvorom i poklopcem	ne
Sa naglavkom	da
Površina četkana	ne
Polirana površina	ne
Ugao krivine	90 °
Dvodjelno	ne