

Tehnicki list

TP-zidni i plafonski lučni nosač FT

Broj artikla: 6365985



TP zidni i plafonski lučni nosač sa steznim vezicama za pričvršćivanje mrežastih nosača kablova bez upotrebe vijaka.

Ako se lučni nosač pričvršćuje direktno na zid ili plafon, zbog stabilnosti bi uvek trebalo upotrebiti odstojnik tipa DS 4.

Maksimalna bočna visina nosača kablova iznosi 60 mm.

Maksimalna bočna visina nosača kablova iznosi 60 mm.



St čelik

FT toplo pocinkovano potapanjem

Matični podaci

Broj artikla	6365985
Tip	TPDG 345 FT
Oznaka 1	Zidni i plafonski luk
Oznaka 2	za mrežasti nosač kablova
Proizvođač	OBO
Dimenzija	B345mm
Materijal	Čelik
Površina	vruće pocinkano utapanjem
Standard za površinu	DIN EN ISO 1461
Najmanja prodajna jedinica	5
Jedinica količine	Komad
Težina	85 kg
Jedinica težine	kg/100 pari

Tehnicki list

TP-zidni i plafonski lučni nosač FT

Broj artikla: 6365985



Dimenzije

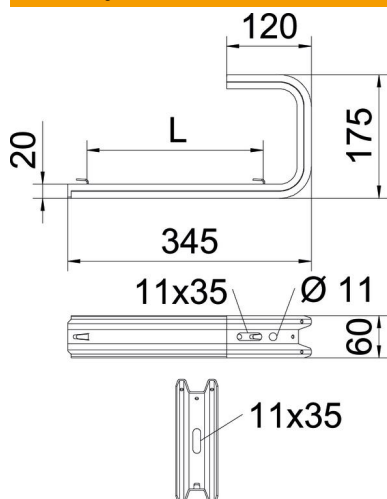

Dužina	175 mm
Širina	345 mm
Visina	60 mm
Dimenzija B	345 mm
Dimenzija L	250 mm

Param

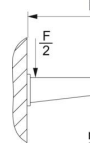

Maks. op
blova na

Tehnički podaci

Varijanta	Plafonski nosač (C-nosač)
F u kN plafon	0,5 kN
F u kN zid	0,55 kN
Održavanje funkcionalnosti za širinu maks.	ne
za širinu min.	300 mm
Odgovara za mrežasti nosač kablova	da
Podobno za lestvičasti nosač kablova	ne
Odgovara za nosač kablova	ne
Odgovara za širinu kanala/lestvičastih nosača	300 mm

Zahtjevi

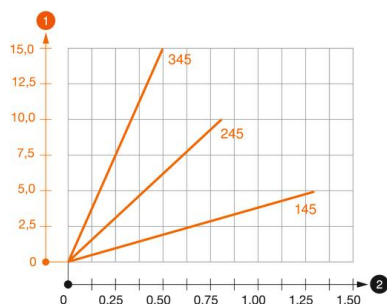

Dijagram opterećenja Plafonski lučni nosač TPDG

- 1 Defleksija vrha konzole pri dozvoljenom opterećenju konzole
 - 2 Dozvoljeno opterećenje konzole u kN bez dodatnog opterećenja
- Kriva opterećenja sa dužinama konzole u mm